

assfalg  
TOOLS

● MAGNETI DI SOLLEVAMENTO

● SB200 | SB500 | SB950

● STRUMENTI MAGNETICI

assfalg  
MAGNETS

assfalg  
MACHINES

● MAGNETI DI FISSAGGIO

# Magneti di sollevamento

## Sollevamento e fissaggio in sicurezza

Sollevatori standard

Sollevatori su misura

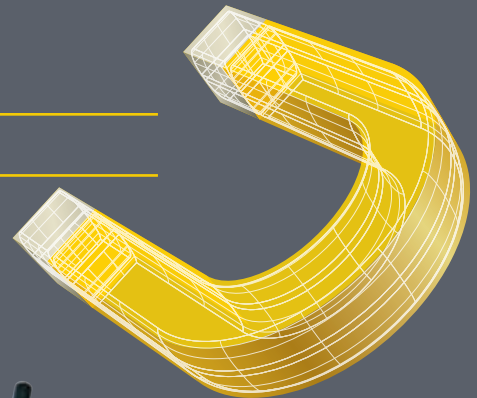

**Assfalg GmbH**

Buchstraße 149  
73525 Schwäbisch Gmünd  
Germany

Tel +49 (0) 71 71 92 505-0  
Fax +49 (0) 71 71 92 505-50

info@assfalg-metal.com  
www.assfalg-metal.com

Edizione 10.2025

Ci riserviamo il diritto di apportare modifiche  
e di discostarci dalle immagini. Si esclude  
qualsiasi responsabilità.

Progettazione e produzione:  
Hela Werbung GmbH | www.hela.com



## Magneti di sollevamento

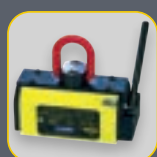

**Elift** 04  
Magnete di sollevamento



**Elift 600** 06  
Magnete di sollevamento con scarpe polari speciali



**Accessori per la carpenteria** 07  
MSQ Magsquare | MagWheel | MagMount - A90 | BA - MSA | MS2 | MAV | PA - Welding Tools



**Mlay** 08  
Magnete di sollevamento



**HL | SH 12 | HL 60-CE | HL 60-CE-L** 10  
Trasportatore magnetico manuale



**SH 35-K | SH 60-K** 11  
Trasportatore magnetico a gru



**SB200 | SB500 | SB950** 12  
Magnete di sollevamento a batteria



**SB950-SF** 14  
Magnete di sollevamento a batteria



**SB750-L** 15  
Magnete di sollevamento a batteria specifico per profili e travi



**EPMB** 16  
Magnete di sollevamento a batteria



**EPMB Lungo** 18  
Magnete di sollevamento a batteria con superficie polare magnetica allungata



**EPMM** 19  
Magnete di sollevamento elettropermanente



**EPMH** 20  
Magnete di sollevamento elettropermanente



**EPM-CO** 21  
Trave magnetica elettropermanente



**EPMBL** 22  
Traversa magnetica a batteria



**EPMBL-T** 23  
Traversa magnetica telescopica a batteria

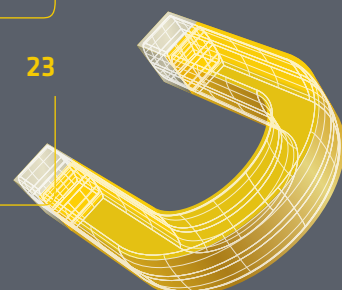



## Magneti di sollevamento



**Traverse di sollevamento del carico con moduli magnetici EPM brevettati interamente in acciaio** 24



**Serie MAP-MRP** 28  
Pinza magnetica per il funzionamento automatico



**Serie AR** 30  
Pinza magnetica per il funzionamento automatico

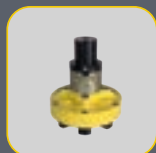

**Serie AY** 31  
Pinza magnetica per il funzionamento automatico



**Serie LAY** 32  
Pinza magnetica per il funzionamento automatico

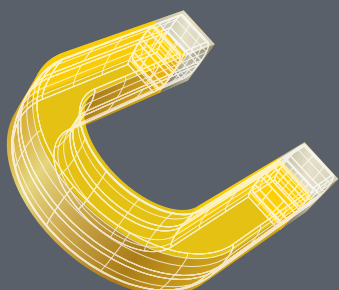

# Magneti di sollevamento Assfalg in azione



# Elift

## Magnete di sollevamento

I vantaggi inconfondibili dei magneti di sollevamento Elift di Assfalg sono l'economicità e la velocità di presa.

Il magnete di sollevamento permanente a funzionamento manuale è la soluzione perfetta e completamente sviluppata per movimentare tutti i materiali ferromagnetici in modo efficiente, sicuro ed affidabile.

- Trasporto verticale  
 $F_v = 1/3 F_h$



- Il blocco di sicurezza impedisce l'allentamento accidentale sotto carico

### Applicazione

- ▶ Per materiali piatti e rotondi grazie alla superficie di adesione magnetica provvista di una espansione polare prismatica
- ▶ Selezionare la dimensione del sollevatore in base al carico e per un facile funzionamento del livello di commutazione
- ▶ Per materie prime, semilavorati e prodotti finiti
- ▶ In ingegneria meccanica, nella produzione di utensili, impiantistica, nelle costruzioni in acciaio, nei cantieri navali, nelle aziende di trasporto o nei magazzini





Il magnete più "forte" può sollevare 5 t di materiale piatto



### Vantaggi professionali

- ▶ Sollevamento in assoluta sicurezza - 3 volte sicuro (la forza di tiro è 3 volte superiore alla forza di sollevamento consigliata)
- ▶ Superfici con scalinature, ruvide o oleose non sono un problema
- ▶ Nessun danno alla superficie del pezzo da lavorare
- ▶ Facile accensione e spegnimento tramite leva manuale
- ▶ Ottimizzazione della capacità e dello spazio della gru grazie al magnete di sollevamento permanente indipendente
- ▶ Leva più semplice in caso di spegnimento, a condizione che sia stata selezionata la dimensione corretta del sollevatore

### Caratteristiche

- ⊕ Azionamento a due mani tramite leva manuale e chiusura di sicurezza
- ⊕ Temperatura massima operativa 80°C
- ⊕ Utilizzo di materiali magnetici al neodimio, durezza ed estremamente resistenti
- ⊕ Costruzione compatta e robusta, peso proprio ridotto

### Opzioni

- ⊕ Gancio della gru aggiuntiva per il trasporto verticale (carico solo a 1/3), disponibile per Elift 300/Elift 500 (Art. n. 47392)
- ⊕ Versione speciale per uso a temperature elevate
- ⊕ Versione speciale per l'immersione in profili o per diametri maggiori
- ⊕ Manutenzione e riparazione secondo le norme di sicurezza

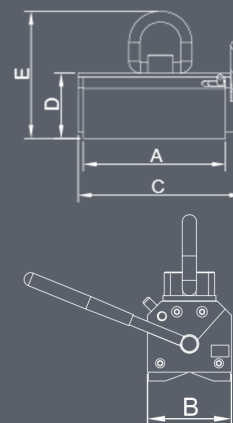

### Dati tecnici

	Dimensioni [mm]					Carico	Capacità di	Carico	Ø da. - a.	Lunghezza x larghezza max.	Peso	N.
	A	B	C	D	E	SWL 3:1	carico max. da	SWL 3:1				
						Fh [kg]	[mm]	Fh [kg]	[mm]	[mm]	[kg]	
Elift 100	105	70	133	71	153	100	10	45	40 - 100	1.250x600	4	50871
Elift 300	181	90	214	87	170	300	15	125	40 - 160	2.000x1.000	10	34858
Elift 500	255	90	288	87	170	500	15	215	60 - 200	2.000x1.500	15	34859
Elift1000	310	120	335	126	247	1.000	25	450	80 - 350	3.000x1.500	36	34860
Elift 2000	435	176	487	182	331	2.000	30	900	120 - 400	3.500x2.000	110	34862
Elift 3000	530	230	550	186	381	3.000	50	1.350	150 - 400	3.500x2.000	170	43161
Elift 5000	570	370	614	312	552	5.000	60	2.250	200 - 450	5.000x3.000	475	42037

# Elift 600 con scarpe polari

## Magnete di sollevamento

L'Elift 600 unisce la collaudata tecnologia dei sollevatori magnetici permanenti azionati manualmente a una struttura robusta e compatta e a un potente materiale magnetico al neodimio.

È utilizzabile universalmente per materiali piatti, materiali tondi, lamiere e profili.

Con le scarpe polari speciali opzionali, il campo di applicazione si estende in particolare a travi a U e a H, nonché a profili d'acciaio simili. Le scarpe polari strette e a immersione profonda consentono un'adesione affidabile anche in presenza di geometrie ristrette e spessori di materiale a partire da 6 mm.

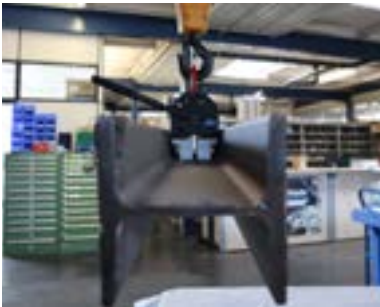

Elift 600



Elift 600 con scarpe polari speciali

### Applicazione

- ▶ Per materiali piatti e tondi
- ▶ Ideale per travi a U e a H, nonché altri profili in acciaio (con scarpe polari speciali)
- ▶ Adatto per spessori di materiale a partire da 6 mm (con scarpe polari speciali)
- ▶ Utilizzo comprovato nella costruzione di macchine e impianti, carpenteria metallica, lavorazione dei metalli, aziende di trasporto e magazzini di materiali
- ▶ Per materia prima, semilavorati e prodotto finito

### Opzioni

- Ⓛ Comando a due mani tramite leva manuale e blocco di sicurezza
- Ⓛ Scarpe polari strette e profonde per un'adesione sicura su profili in acciaio
- Ⓛ Temperatura di esercizio fino a 80°C
- Ⓛ Utilizzo di materiali magnetici al neodimio permanenti ed estremamente potenti
- Ⓛ Struttura compatta e robusta, peso proprio ridotto

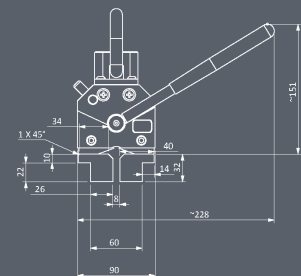
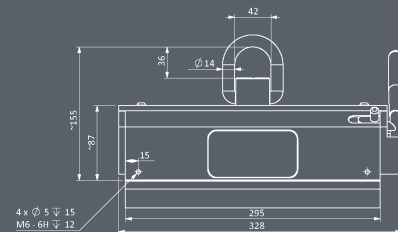

### Dati tecnici

	Dimensioni [mm]					Carico	Capacità di	Carico	Lunghezza x larghezza max.	Peso	N.	
	A	B	C	D	E	SWL 3:1	carico max. da	SWL 3:1				
						Fh [kg]	[mm]	Fh [kg]	ø da. - a.	[kg]		
Elift 600	295	90	328	87	170	600	25	250	220	2.000 x 1.500	18	55395
Elift 600 mit Sonderpolschuhe	295	60	328	117	200	160	6	-	-	3.000 x 500	20	55395 + 75367

# Accessori per la carpenteria



MSQ

## MSQ Magsquare | MagWheel | MagMount

### Moduli magnetici commutabili

**MSQ Magsquare** è un ausilio universale per la saldatura e l'assemblaggio. La forza magnetica è particolarmente forte sui 3 lati lunghi. È dotato di vari filettati utilizzabili per il montaggio di prolunghe per poli o per il fissaggio agli apparecchi.

**Magwheel** è una ruota magnetica commutabile derivante da un ulteriore sviluppo del Magsquare. Può essere rotolato anche mentre la presa è attiva.

**Magmount** può servire come supporto magnetico, ad esempio per treppiedi o apparecchi.



Magwheel



MSQ

## A90 | BA

### Magneti permanenti commutabili

La tua terza mano: indispensabile per la saldatura o il montaggio di pezzi uniformi, tondi e piani con un angolo a 90° (**A90**) o con regolazione individuale dell'angolo 0°-360° (**BA**).



A 90



BA

## MSA | MS2 | MAV | PA

### Magneti permanenti commutabili

I tuttopiede universali per piccoli lavori di saldatura e di assemblaggio per pezzi rotondi e piani. Tutti le squadre magnetiche sono dotate di azionamento e sono adatte a particolari piatti e tondi, ad eccezione dei modelli SW. I modelli MAV 120 e PA 200 sono versioni ad angolo regolabile.



MS2



MSA



MAV201



PA 200



## Welding Tools



## Magneti di massa

800 A | 600 A | 300 A -  
Per magnetizzare qualsiasi  
superficie metallica



## Supporto per torcia MIG

Portatorcia magnetico  
regolabile in altezza, con  
supporto cavo e accessori.

**Sfogliala anche il catalogo  
Magneti di Bloccaggio**



[https://agint.com/prodotti/  
prodotti-per-la-meccanica/assfalg/](https://agint.com/prodotti/prodotti-per-la-meccanica/assfalg/)

# Mlay

## Magnete di sollevamento

I magneti di sollevamento permanenti manuali, dotati di ganci orientabili singoli o doppi, si prestano in particolar modo sia per il trasporto orizzontale che verticale di materiali.



MLAY 600



MLAY 1000x12

### Campi di applicazione:

- ▶ Per lamiere sia sottili che spesse, a seconda delle dimensioni del magnete
- ▶ Idoneo per l'utilizzo su gru
- ▶ Trovano la loro applicazione nel settore industriale delle macchine, degli strumenti, degli impianti, dell'acciaio, delle costruzioni navali, delle acciaierie, del trasporto o nei magazzini di materiali





MLAY 1000x3



### Vantaggi professionali

- ▶ Sollevamento sicuro al 100% grazie ad un triplice sistema di sicurezza: la forza di distacco è 3 volte superiore alla forza di sollevamento raccomandata
- ▶ Il chiavistello di sicurezza impedisce il rilascio accidentale sotto carico
- ▶ Accensione e spegnimento fluidi con leva manuale
- ▶ Gancio orientabile singolo o doppio a seconda della dimensione del magnete

### Caratteristiche

- ☑ Il gancio doppio stabilizza il carico e riduce vibrazioni pericolose
- ☑ Il gancio singolo è stato progettato per il trasporto verticale
- ☑ Espansioni polari intercambiabili



Dati tecnici	Dimensioni [L x B x H]			Carico		Spessore min.	Peso	N.
	[mm]			SWL 3:1	[trasporto verticale]			
				Fh [kg]	Fv [kg]	[mm]	[kg]	
MLay 600	106	52	184	90	30	12,7	2	63146
MLay 600x2	221	166	171	166	55	12,7	4,3	64834
MLay 600x4	236	166	167	346	115	12,7	8,1	63477
MLay 1000	148	73	254	151	50	19,1	5,2	62315
MLay 1000x2	251	196	270	302	100	19,1	10,8	62891
MLay 1000x3	272	196	265	414	138	19,1	16,6	66764
MLay 1000x4	351	196	251	591	197	19,1	20,5	63980
MLay 1000x6	511	196	243	977	325	25,4	27,4	66281
MLay 1000x12	496	307	302	1825	608	31,8	55	63739

# HL | SH 12 | HL 60-CE | HL 60-CEL

## Magnete di sollevamento permanente a funzionamento manuale

I magneti di sollevamento permanente a funzionamento manuale SH (di produzione tedesca) e HL sono adatti al trasporto di lamiera particolarmente sottili, oleose o taglienti.

Il magnete di sollevamento permanente a funzionamento manuale HL 60-CE è stato progettato appositamente per parti taglienti o a taglio termico. Viene magnetizzato o smagnetizzato premendo un pulsante sull'impugnatura. La batteria HL 60-CE dura per 1000 cicli di commutazione prima di essere ricaricata. Sono inclusi il caricabatterie e una batteria di ricambio. L'HL 60-CE-L è dotato di impugnatura lunga.



SH 12



HL 60-CE

HL 60-CEL

### Applicazione

- ▶ Manipolazione di lamiera sottili o piccole parti a taglio termico
- ▶ Temperatura massima operativa 80°C
- ▶ Per HL / SH la superficie del pezzo deve essere pulita e priva di polvere (l'olio non influenza la forza magnetica)
- ▶ Utilizzabile in ingegneria meccanica, nella produzione di utensili, nell'impiantistica, nelle costruzioni in acciaio, nei cantieri navali, nelle acciaierie, nelle aziende di trasporto o nei magazzini

### Caratteristiche HL | SH 12

- ☑ Trasporto orizzontale o verticale delle lastre
- ☑ Separazione di lamiera con spessore pari a 2 mm
- ☑ Campo magnetico particolarmente uniforme, progettato appositamente per lamiera sottili
- ☑ Sblocco meccanico tramite pressione dell'impugnatura

### Contenuti della confezione HL 60-CE | HL 60-CE-L

- ☑ Zwei Wechselakkus
- ☑ Ladegerät

### Caratteristiche HL 60-CE | HL 60-CE-L

- ☑ Gestione rapida di parti metalliche taglienti o ad alte temperature
- ☑ Magnetizzazione o smagnetizzazione tramite pulsanti
- ☑ Assenza di residuo magnetico nelle vicinanze, quindi insensibile alla polvere o ai trucioli
- ☑ La commutazione elettrica protegge la superficie del pezzo
- ☑ Batteria di ricambio a lunga durata, fino a 1000 cicli di accensione/spegnimento

### Dati tecnici

	Superficie di tenuta [L x B]	Forza di sollevamento	Forza di trascinamento	Spessore della lamiera	Peso	N.
	[mm]	Fh [kg]	Fv [kg]	[mm]	[kg]	
HL 10	150 x 100	60	20	> 2,0	2,0	104
HL 20	190 x 140	120	40	> 2,0	3,5	25031
SH 12	133 x 106	120	60	> 2,0	1,3	101
HL 60-CE	56 x 42	27	-	> 5,0	1,1	60347
HL 60-CEL	56 x 42	27	-	> 5,0	2,5	69924

# SH 35-K | SH 60-K

## Trasportatore magnetico a gru

Da decenni i trasportatori a gru della serie SH sono considerati una soluzione vantaggiosa in termini economici per il trasporto orizzontale o verticale con gru.

A differenza di altri magneti di sollevamento permanente, i magneti SH hanno un campo magnetico più uniforme, progettato appositamente per il sollevamento di lamiera con spessore pari o superiore a 3 mm. Rappresentano una vera e propria alternativa rispetto alle pinze meccaniche per il trasporto, offrendo supporto anche durante il processo di piegatura della lamiera.



↳ Trasporto verticale  
 $F_v = 1/3 F_h$



SH 35-K



SH 60-K

### Applicazione

- ▶ Adatti per lamiera con spessore a partire da 3 mm
- ▶ Da utilizzare su lamiera pulite (l'olio non influisce negativamente sul campo magnetico)
- ▶ La lamiera o la piastra possono essere inclinate
- ▶ Utilizzabile in ingegneria meccanica, nella produzione di utensili, nell'impiantistica, nelle costruzioni in acciaio, nei cantieri navali, nelle acciaierie, nelle aziende di trasporto o nei magazzini

### Caratteristiche

- ↳ Sblocco meccanico tramite l'impugnatura
- ↳ Temperatura massima operativa 80°C

### Opzioni

- ↳ Anello superiore per un montaggio morbido sul gancio della gru
- ↳ Manutenzione e riparazione secondo le norme di sicurezza

### Dati tecnici

	Superficie di tenuta [L x B] [mm]	Forza di sollevamento SWL 3:1 Fh [kg]	Forza di trascinamento SWL 3:1 Fv [kg]	Spessore della lamiera [mm]	Peso [kg]	N.
SH 35-K	190 x 110	250	84	ab 3,0	4	105
SH 60-K	310 x 190	500	167	ab 6,0	12	106

# SB200 | SB500 | SB950

## Magnete di sollevamento a batteria

I magneti di sollevamento elettropermanenti a batteria sono adatti fino ad un carico di 200 kg, 500kg e 950 kg per materiali piani e uniformi, e di 50 kg, 200 kg e 400 kg per materiali tondi. Utilizzando un impulso elettrico per meno di un secondo, i sollevatori a batteria elettropermanenti SB200 | SB500 | SB950 di Assfalg possono essere attivati e disattivati sia manualmente utilizzando i pulsanti o automaticamente. Anche in assenza di corrente durante il trasporto del carico, il pezzo rimane bloccato in sicurezza come un magnete permanente. Sono possibili fino a 1000 cicli di accensione e di spegnimento per i modelli SB200 | SB500, e 500 cicli di accensione e spegnimento per il modello SB950, prima di dover ricaricare la batteria interna utilizzando il caricatore principale in dotazione.



SB200



### Applicazione

- ▶ Per materiali piatti e rotondi
- ▶ Separazione di lamiere con spessore pari a 4 mm grazie alla riduzione della potenza
- ▶ Indipendente dalla rete elettrica
- ▶ In ingegneria meccanica, nella produzione di utensili, nell'impiantistica, nelle costruzioni in acciaio, nei cantieri navali, nelle acciaierie, per il taglio a fiamma, nelle aziende di trasporto e nei magazzini



SB950



SB500



SB500



SB200



SB500

SB950



SB200 con speciale pattino per palo



### Vantaggi professionali

- ▶ Nessun flusso di corrente durante il sollevamento (è necessario solo un impulso elettrico per pochi secondi durante la magnetizzazione e smagnetizzazione)
- ▶ Box batteria sostituibile e ricaricabile per SB500 e SB950 montato esternamente
- ▶ I magneti vengono attivati o disattivati manualmente tramite pulsanti o automaticamente tramite la funzione AUTO
- ▶ Riduzione della potenza per carichi di separazione o di peso ridotto. Un meccanismo di sicurezza previene l'accensione e lo spegnimento quando il carico è sospeso
- ▶ Un meccanismo di sicurezza previene l'accensione e lo spegnimento quando il carico è sospeso
- ▶ Opzione: Barra di posizionamento SB 950, girevole sull'asse Z +/- 60°

### Caratteristiche

- ✔ La modalità automatica avviene invece per mezzo del controllo wireless
- ✔ Fino a 1000 cicli di accensione e spegnimento prima della ricarica
- ✔ La batteria (agli ioni di litio) viene caricata in circa due ore con i caricabatterie 110V / 230V / 50-60Hz

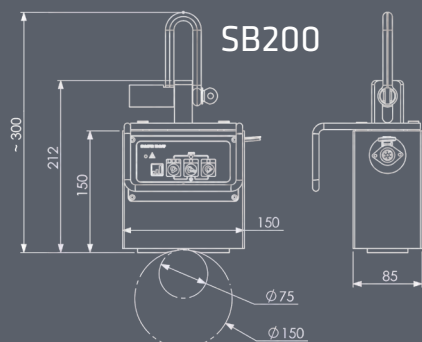

SB200

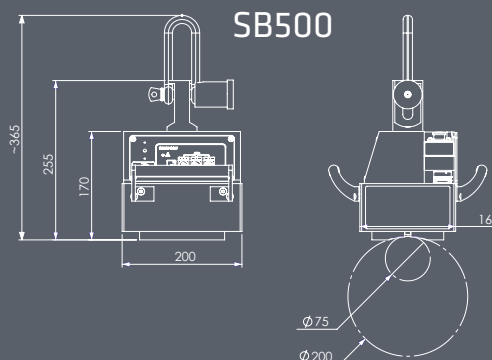

SB500

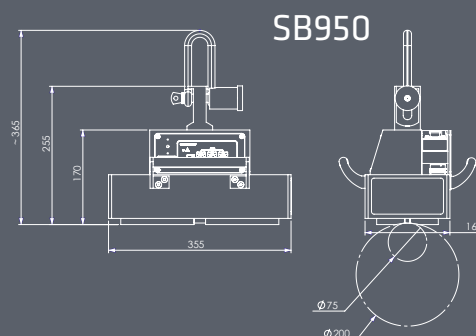

SB950

### Dati tecnici

	Dimensioni [LxBxH]	Carico SWL 3:1	Spessore min.	Capacità di carico max. da	Carico SWL 3:1	Superficie di tenuta [L x B]	Peso	N.	
	[mm]	Fh [kg]	[mm]	[mm]	Fh [kg]	[mm]	[kg]		
SB200	150 x 85 x 150	200	4	20	50	75 - 150	115 x 50	10	65697
SB500	200 x 160 x 170	500	4	20	200	75 - 200	145 x 125	26	62666
SB950	355 x 165 x 170	950	4	20	400	75 - 200	320 x 130	41	60643

# SB950-SF

## Magnete di sollevamento a batteria con dinamometro per gru integrato

Il magnete di sollevamento elettropermanente a batteria SB 950-SF è ideale per la gamma di carico di materiali piatti da 950 kg e rotondi da 400 kg. È dotato di un sensore incorporato che misura la forza magnetica, la confronta con il peso del pezzo da sollevare e indica sul display se quest'ultimo è idoneo al trasporto o meno. Vengono presi in considerazione parametri quali la finitura della superficie, lo spessore e la struttura del materiale. La modalità automatica permette un'accensione e uno spegnimento senza contatto: ogni volta che il magnete viene posato e il carico sull'occhiello della gru viene meno, viene effettuata una commutazione che accende o spegne il magnete. Con il timone di posizionamento opzionale, i pezzi possono essere inoltre prelevati, spostati e posati con una precisione quasi millimetrica.



### Vantaggi professionali

- ▶ Visualizzazione visiva del carico
- ▶ La corrente di batteria non scorre durante la procedura di carico in quanto basta un brevissimo impulso di corrente per magnetizzare o smagnetizzare il dispositivo
- ▶ I magneti possono essere spenti e accesi manualmente tramite appositi pulsanti o automaticamente tramite un sistema di contatto automatico
- ▶ 3 livelli di forza di presa per il sollevamento di materiali a partire da 4 mm di spessore
- ▶ Batteria sostituibile e ricaricabile montata esternamente

### Caratteristiche

- ⚡ Sistema di avviso ottico e acustico per il livello di carica della batteria
- ⚡ Tempo di funzionamento: circa 1.000/500 cicli di commutazione ON/OFF
- ⚡ La batteria ricaricabile (ioni di litio) può essere ricaricata in circa 2 ore attaccandola a una qualsiasi presa a corrente alternata

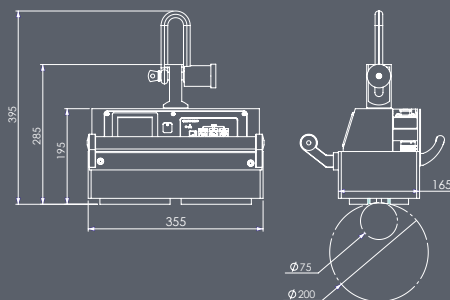

### Dati tecnici

	Dimensioni [LxBxH]	Carico SWL 3:1	Spessore min.	Capacità di carico max. da	Carico SWL 3:1	Superficie di tenuta [L x B]	Peso	N. .	
	[mm]	Fh [kg]	[mm]	[mm]	Fh [kg]	[mm]	[kg]		
SB950-SF	355 x 165 x 195	950	4	20	400	75 - 200	320 x 130	46	68115

# SB750-L

## Sollevatore magnetico a batteria specifico per profili e travi

L'SB750-L è la soluzione compatta per il sollevamento sicuro ed efficiente di profili in acciaio, in particolare travi a U e a H. Grazie alle sue ganasce polari strette e profonde, è ideale per geometrie ristrette e profili con spessori ridotti a partire da 4 mm.

La modalità automatica integrata consente un'operazione di commutazione senza contatto: Quando il magnete viene appoggiato e successivamente la campana del gancio viene scaricata, l'accensione o lo spegnimento avviene automaticamente. Ciò non solo aumenta la sicurezza del processo, ma consente anche di risparmiare tempo prezioso nell'uso quotidiano.



### Vantaggi professionali

- ▶ Nessun flusso di corrente durante il sollevamento (è necessario solo un impulso elettrico per pochi secondi durante la magnetizzazione e smagnetizzazione)
- ▶ I magneti vengono attivati o disattivati manualmente tramite pulsanti o automaticamente tramite la funzione AUTO
- ▶ Riduzione della potenza per carichi di separazione o di peso ridotto. Un meccanismo di sicurezza previene l'accensione e lo spegnimento quando il carico è sospeso

### Caratteristiche

- ✔ Dispositivo di segnalazione visiva e acustica per lo stato di carica della batteria
- ✔ Tempo di funzionamento circa 500 ON/OFF Cicli di commutazione
- ✔ La batteria ricaricabile (ioni di litio) può essere ricaricata in circa 3h

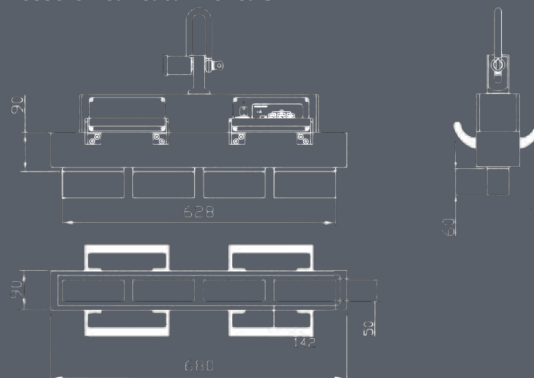

### Dati tecnici

Dati tecnici	Dimensioni [LxBxH]	Carico SWL 3:1	Spessore min.	Capacità di carico max. da	Profondità di immersione	Superficie di tenuta [L x B]	Peso	N.
	[mm]	Fh [kg]	[mm]	[mm]	[mm]	[mm]	[kg]	
SB750-L	680 x 90 x 255	750	4	12	60	628 x 50	40	76952

# EPMB

## Magnete di sollevamento a batteria

I magneti di sollevamento elettropermanententi a batteria possono essere utilizzati senza collegamento all'alimentazione elettrica. Combinano la sicurezza dei magneti permanenti con la comodità operativa degli elettromagneti. Lamiere con spessore minimo pari a 6 mm possono anche essere sollevate individualmente e separate dalla pila. Anche la magnetizzazione e la smagnetizzazione del magnete di sollevamento può essere automatica.



- ☺ Modalità automatica: Il magnete si accende automaticamente non appena viene poggiato sul pezzo e il gancio della gru viene rilasciato!

### Applicazione

- ▶ Per materiali piatti e rotondi grazie alla superficie di adesione magnetica provvista di una espansione polare prismatica
- ▶ Il funzionamento è indipendente dalla rete elettrica
- ▶ Utilizzabile anche per il funzionamento con 2 magneti
- ▶ Per materie prime, semilavorati e prodotti finiti
- ▶ In ingegneria meccanica, nella produzione di utensili, nell'impiantistica, nelle costruzioni in acciaio, nei cantieri navali, nelle acciaierie, in operazioni di taglio a laser, nelle aziende di trasporto e nei magazzini





EPMB 3000



EPMB 10000

### Vantaggi professionali

- ▶ Magnetizzazione e smagnetizzazione del pezzo in modalità automatica
- ▶ Fattore di sicurezza e funzione di sicurezza aggiuntiva garantiti 3 volte per evitare la caduta accidentale del carico
- ▶ Controllo delle superfici con scalinature e ruvide
- ▶ Nessun flusso di corrente durante il sollevamento - il magnete viene magnetizzato o smagnetizzato solo attraverso l'impulso elettrico
- ▶ Utilizzabile in operazioni svolte in più fasi grazie a 300 cicli di accensione e spegnimento

### Caratteristiche

- ⊕ Selezione tra la modalità manuale o automatica
- ⊕ Temperatura massima operativa 80°C
- ⊕ Dispositivo di allarme ottico e acustico con indicatore della carica della batteria
- ⊕ La separazione delle lamiere è possibile sia tramite il pulsante di riduzione della potenza o tramite il controllo wireless opzionale
- ⊕ 300 cicli di accensione e spegnimento prima di dover ricaricare la batteria per 8 ore con alimentazione di rete di 110V / 230V

### Optionen

- ⊕ Espansione polare per materiali tondi
- ⊕ Controllo radiocomandato a distanza per la separazione di lamiere a partire da 6 mm di spessore o per la caduta durante il sollevamento o per l'utilizzo con traverse
- ⊕ Manutenzione e riparazione secondo le norme di sicurezza

Dati tecnici	Dimensioni	Carico	Spessore minimo per	Capacità di	Carico	max. ø	Superficie di	Peso	N.
	[LxBxH]	SWL 3:1	la separazione	carico max. da	SWL 3:1		tenuta [LxB]		
	[mm]	Fh [kg]	[mm]	[mm]	Fh [kg]	[mm]	[mm]	[kg]	
EPMB 3000	660 x 280 x 530	3.000	6	40	1.500	400	590 x 200	190	28527
EPMB 5000	740 x 410 x 700	5.000	6	50	2.500	500	622 x 290	520	33855
EPMB 10000	1.160 x 460 x 810	10.000	6	70	-	-	1.060 x 500	715	64358

# EPMB Lungo

## Sollevatore magnetico a batteria con superficie polare magnetica allungata

L'EPMB Lungo è un sollevatore magnetico elettropermanente a batteria, indipendente dalla rete elettrica. Viene utilizzato per il sollevamento sicuro di pezzi lunghi e sottili a partire da uno spessore del materiale di soli 4 mm.

In questo modo combina i vantaggi di sicurezza di un magnete permanente con la comodità d'uso di un elettromagnete: La magnetizzazione e la smagnetizzazione avvengono premendo un pulsante e, opzionalmente, anche in modo completamente automatico tramite telecomando con funzione di avanzamento a scatti (Inching).



EPMB 3000L

### Vantaggi professionali

- ▶ Magnetizzazione e smagnetizzazione del pezzo in modalità automatica
- ▶ Fattore di sicurezza e funzione di sicurezza aggiuntiva garantiti 3 volte per evitare la caduta accidentale del carico
- ▶ Nessun flusso di corrente durante il sollevamento - il magnete viene magnetizzato o smagnetizzato solo attraverso l'impulso elettrico
- ▶ Utilizzabile in operazioni svolte in più fasi grazie a 300 cicli di accensione e spegnimento

### Caratteristiche

- ⚙ Selezione tra la modalità manuale o automatica
- 🌡 Temperatura massima operativa 80°C
- 🔊 Dispositivo di allarme ottico e acustico con indicatore della carica della batteria
- ⚙ La separazione delle lamiere è possibile sia tramite il pulsante di riduzione della potenza o tramite il controllo wireless opzionale
- 🔋 300 cicli di accensione e spegnimento prima di dover ricaricare la batteria per 8 ore

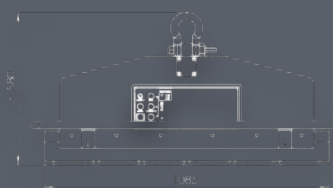

EPMB 3000L

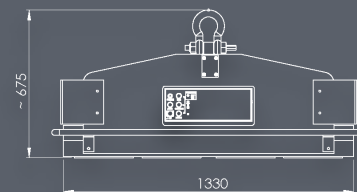

EPMB 5000L

### Dati tecnici

	Dimensioni [L x B x H] [mm]	Carico SWL 3:1 Fh [kg]	Spessore min. [mm]	Capacità di carico max. da [mm]	Superficie di tenuta [L x B] [mm]	Peso [kg]	N.
EPMB 3000L	1085 x 220 x 580	3.000	4	40	880 x 180	190	60429
EPMB 5000L	1330 x 300 x 675	5.000	6	40	1150 x 220	250	64294

# EPMM

## Magnete di sollevamento elettropermanente

I magneti EPMM sono utilizzati per la movimentazione frequente di pezzi in presenza di corrente elettrica. Tempi di attivazione e disattivazione piuttosto brevi. Combinano la sicurezza dei magneti permanenti con la comodità degli elettromagneti. Per l'attivazione è necessario solo un breve impulso di corrente, riducendo quindi al minimo il consumo energetico.



EPMM 2000

### Vantaggi professionali

- ▶ Cicli di attivazione e disattivazione molto brevi
- ▶ Nessuna caduta dei pezzi in casodi interruzione della corrente elettrica
- ▶ Nessuna manutenzione
- ▶ Riduzione della potenza per la separazione di lamiere a partire da 6 mm di spessore

### Caratteristiche

- ⚡ Controllo integrato per alimentazione
- ⚡ 400V/ 50-60Hz / 16A
- ⚡ Temperatura massima operativa 80°C
- ⚡ Selezione tra la modalità manuale o automatica
- ⚡ Opzione:
  - controllo radiocomandato a distanza per la separazione di lamiere
  - applicazioni personalizzate

### EPMM 2500

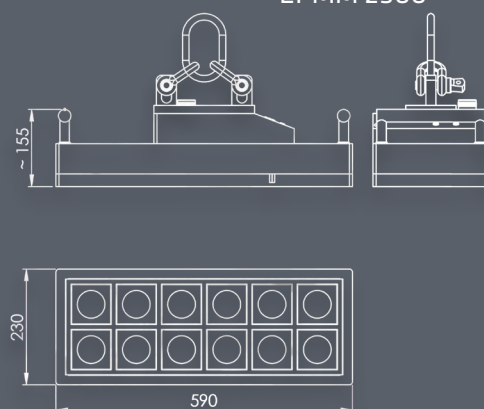

Dati tecnici	Dimensioni [L x B x H] [mm]	Carico	Spessore min. [mm]	Capacità di carico max. da [mm]	Superficie di tenuta [L x B] [mm]	Peso [kg]	N.
		SWL 3:1 Fh [kg]					
EPMM 200	150 x 85 x 150	200	4	20	115 x 50	9	70542
EPMM 500	180 x 160 x 140	500	4	20	160 x 130	25	69840
EPMM 1000	355 x 165 x 170	1.000	4	20	310 x 120	50	69858
EPMM 2500	590 x 230 x 155	2.500	6	15	590 x 230	92	69758
EPMM 4000	860 x 230 x 165	4.000	6	15	860 x 230	140	69785
EPMM 5000	1.000 x 280 x 165	5.000	6	15	1.000 x 280	200	69841

# EPMH

## Magnete di sollevamento elettropermanente

EPMH è pensato per il sollevamento e il trasporto di blocchi o carichi pesanti, anche con superfici ruvide.

Robusto e dotato di allarme ottico e acustico.

La tecnologia con poli quadrati garantisce una maggiore concentrazione della forza sul pezzo e colma i vuoti d'aria.



EPMH 5



### Vantaggi professionali

- ▶ Insensibile alle superfici arrugginite o ruvide
- ▶ Basso consumo energetico grazie agli impulsi di corrente per l'attivazione e la disattivazione
- ▶ Nessuna caduta dei pezzi in casodi interruzione della corrente elettrica

### Caratteristiche

- Ⓜ Controllo integrato per alimentazione 40V/ 50-60Hz / 32A
- Ⓜ Dotato di indicatore luminoso dello stato di accensione e spegnimento
- Ⓜ Dotato di segnale acustico per la modalità sollevamento
- Ⓜ Dimensione massima del carico 6 m x 2 m
- Ⓜ Opzione:
  - controllo radiocomandato a distanza per la separazione di lamiere
  - applicazioni personalizzate

### Dati tecnici

	Dimensioni [Ø × H] [mm]	Carico	Capacità di carico max. da [mm]	Peso [kg]	N.
		SWL 3:1 Fh [kg]			
EPMH 5	650 x 650	5.000	30	530	41620
EPMH 10	880 x 880	10.000	30	950	63501
EPMH 15	860 x 860	15.000	40	1300	72048
EPMH 20	980 x 577	20.000	40	1750	64582
EPMH 25	1100 x 637	25.000	80	2150	66251
EPMH 30	1147 x 625	30.000	80	2700	64583

# EPM-CO

## Trave magnetica elettropermanente

Il sistema Cut-Out è stato sviluppato per l'impiego su macchine da taglio laser. Consente la movimentazione sicura, rapida e precisa di lamiere e pezzi tagliati al laser a partire da una dimensione di 50 × 50 mm.

Combina un'elevata densità magnetica con un controllo preciso per la massima produttività.



EPM-CO



### Vantaggi professionali

- ▶ Ottimale per lo sgombero di impianti di taglio ma anche per il sollevamento di pezzi in serie
- ▶ Adatto per pezzi con spessore a partire da 6 mm
- ▶ Per il trasporto di piccoli componenti a partire da 50 × 50 mm
- ▶ Selezione delle zone magnetiche per diverse dimensioni di lamiere

### Caratteristiche

- ⚙ Controllo integrato con spie luminose e segnale acustico di avvertimento
- ⚙ Collegamento: 400 V/ 50 Hz, 32A
- ⚙ Funzione ADPREM
- ⚙ Telecomando a radiofrequenza

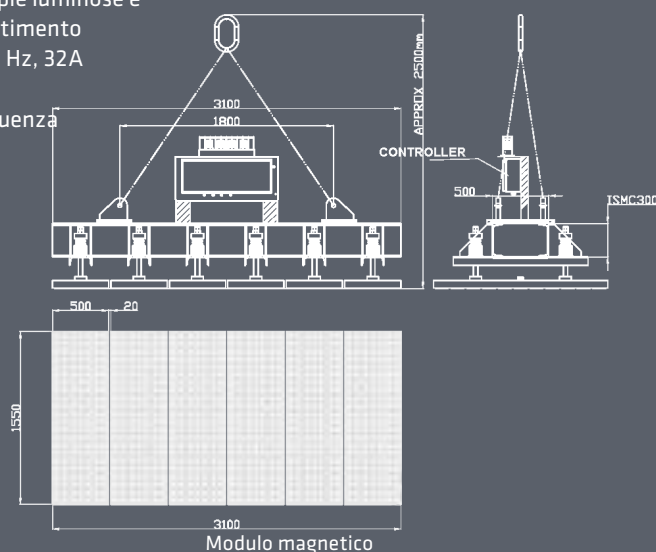

### Technische Daten

	Abmessungen [L × B × H] [mm]	Last SWL 3:1 Fh [kg]	max. Tragfähigkeit ab [mm]	Gewicht [kg]	Art.-Nr.
EPM-CO FBP3015-50	3100 × 1550 × 2500	1.500	6 mm	2.850	77076

# EPMBL

## Traversa magnetica a batteria

La traversa magnetica di sollevamento dei carichi elettropermanente a batteria di Assfalg ha un design compatto.

Grazie alla scatola batteria ricaricabile integrata, non è più necessario il collegamento alla rete elettrica.

La traversa magnetica a batteria EPM viene attivata tramite telecomando.

La traversa di carico con un carico massimo di 1.500 kg è dotata di moduli magnetici e può quindi movimentare in sicurezza formati di lamiera da una lunghezza minima di 500 mm a un massimo di 4.000 mm.



### Vantaggi professionali

- ▶ Non è più necessario il collegamento alla rete elettrica
- ▶ Forza adesiva ottimale per diversi spessori di lamiera (a partire da 3 mm di spessore)
- ▶ Il telecomando può essere utilizzato per azionare la funzione ad intermittenza (inching) (separazione dei fogli)
- ▶ Selezione della zona magnetica per fogli di diverse dimensioni

### Caratteristiche

- ⌚ Con 400 cicli di commutazione, la batteria mostra un'elevata efficienza nelle prestazioni.



### Campi di applicazione

- ⌚ Ovunque vengano sollevati e trasportati diversi formati e spessori di lamiera. Ad esempio: Durante le operazioni di carico e scarico dei sistemi di taglio a fiamma/laser

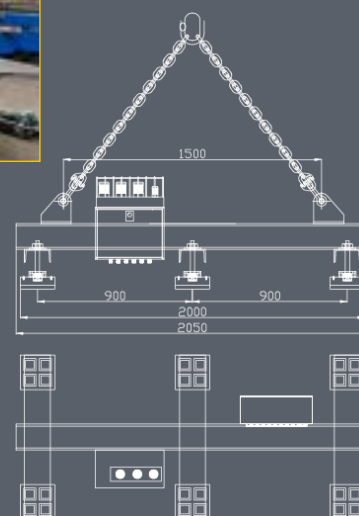

### Dati tecnici

	Carico SWL 3:1 Fh [kg]	Spessore min. [mm]	Numero di moduli	Lunghezza min. - max. [mm]	Larghezza min. - max. [mm]	Peso [kg]	N.
EPMBL	1.500	3	6	500 - 4000	1000 - 2000	700	75016

# EPMBL-T

## Traversa magnetica telescopica a batteria

La traversa magnetica telescopica a batteria EPMBL-T con braccio telescopico automatico è una traversa magnetica completamente alimentata a batteria. Consente di sollevare e trasportare diversi formati di lamiera (fino a 12 t) a partire da 4 mm di spessore, in maniera indipendente dalla rete elettrica.



### Vantaggi professionali

- ▶ Non è più necessario il collegamento alla rete elettrica
- ▶ Telescopico, portata per lato fino a 1000 mm
- ▶ Forza adesiva ottimale per diversi spessori di lamiera (a partire da 4 mm di spessore).
- ▶ Il telecomando può essere utilizzato per azionare la funzione ad intermittenza (inching) (separazione dei fogli)
- ▶ Selezione della zona magnetica per fogli di diverse dimensioni

### Caratteristiche

- ✔ Con 400 cicli di commutazione, la batteria mostra un'elevata efficienza nelle prestazioni.
- ✔ Scatola batteria ricaricabile integrata
- ✔ Design compatto Non danneggia le lamiera Non è più necessario separare le lamiere con il legno.
- ✔ Elevata flessibilità: consente l'utilizzo su pile di lamiera per risparmiare spazio "completamente funzionante a batteria" e telescopico

### Campi di applicazione

- ✔ Ovunque vengano sollevati e trasportati diversi formati e spessori di lamiera. Ad esempio: Durante le operazioni di carico e scarico dei sistemi di taglio a fiamma/laser

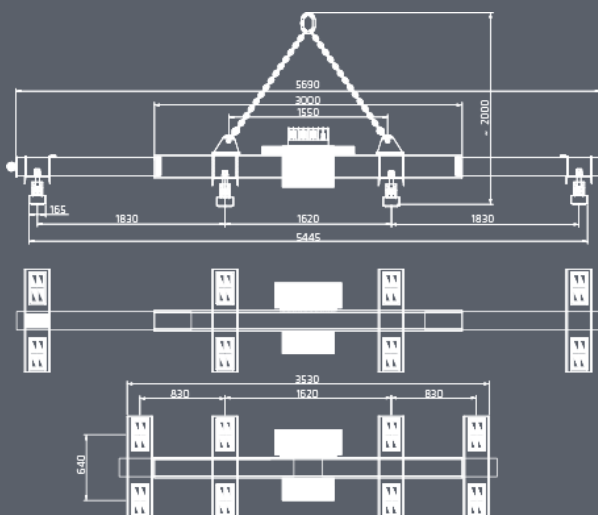

### Dati tecnici

	Carico SWL 3:1	Spessore min.	Lunghezza min. - max.	Larghezza min. - max.	Peso	N.
	Fh [kg]	[mm]	[mm]	[mm]	[kg]	
EPMBL-T	4.000	4	2.000 - 8.000	500 - 3.000	1.200	74765

# Travi di sollevamento del carico con moduli magnetici EPM brevettati interamente in acciaio

I moduli magnetici EPM sono alimentati con corrente elettrica. Combinano la sicurezza dei magneti permanenti con la comodità degli elettromagneti. Permettono la separazione di lamiere a partire da 5 mm di spessore. La magnetizzazione e la smagnetizzazione dei sistemi di sollevamento EPM possono avvenire manualmente o attraverso il controllo radiocomandato a distanza. I moduli magnetici EPM sono dotati di sospensioni a molla per lamiere con formati irregolari. I moduli magnetici EPM sono integrati in un'unità magnetica, che è fissata alla traversa.



## Applicazione

- ▶ Pensati in particolar modo per il sollevamento di lamiere
- ▶ Separazione tramite controllo a distanza
- ▶ Per operazioni di carico e scarico su camion dei sistemi di ossitaglio
- ▶ Maggiore flessibilità grazie alle traverse telescopiche
- ▶ Per il carico e la manovra dei sistemi di ossitaglio/ laser, anche in operazioni di spostamento multiple
- ▶ Opzionale: Moduli magnetici EPM per il trasporto orizzontale e verticale





### Caratteristiche

- ☑ Il sistema di sollevamento EPM è pronto all'uso fino al gancio della gru
- ☑ Alimentazione 400V / 50-60Hz / 16A o 32A
- ☑ Il segnale acustico e luminoso indica il processo di magnetizzazione e smagnetizzazione
- ☑ Il sollevamento viene effettuato con una potenza pari al 70% e per poi raggiungere il 100% dopo 10 secondi
- ☑ La smagnetizzazione accidentale durante il sollevamento è impedita dal meccanismo di sicurezza ADPREM
- ☑ Diverse zone magnetiche possono essere selezionate in base alle dimensioni delle lamiere
- ☑ Basso consumo energetico durante il carico grazie agli impulsi di corrente per l'attivazione e la disattivazione
- ☑ Nessuna caduta del carico in caso di interruzione della corrente elettrica

### Opzioni

- ☑ Traverse e moduli magnetici EPM personalizzati
- ☑ Attivazione dei singoli moduli magnetici EPM
- ☑ Particolari caratteristiche di sicurezza per l'automazione
- ☑ Integrazione di celle di carico e sensori di flusso magnetici



Patentate Vollstahl-Oberfläche

### Tavolo a sbalzo per il trasporto sicuro del carico

Spessore della lamiera d'acciaio (mm)	4	5	7	8	10	12	15	18	20
Sbalzo massimo della lamiera d'acciaio (mm)	1100	1350	1500	1550	1750	1950	2150	2550	2700

# Traverse di sollevamento del carico con moduli magnetici EPM brevettati interamente in acciaio. TBK4| TBK6

Le travi di sollevamento telescopiche elettropermanenti TBK4 e TBK6 sono progettate per il sollevamento e il trasporto di lamiere di dimensioni comprese tra i 3m e i 16m.

I moduli brevettati interamente in acciaio consentono la separazione di lamiere a partire da 5 mm di spessore tramite controllo radiocomandato a distanza. Le zone magnetiche e il livello di potenza possono essere preselezionati in base alle dimensioni della lamiera. I moduli magnetici EPM sono dotati di sospensioni a molla per bilanciare le irregolarità delle lamiere.



## Applicazione

- ▶ Per lamiere di grandi dimensioni
- ▶ Separazione con funzione di intermittenza attraverso il controllo a distanza
- ▶ Rotazione orizzontale delle unità magnetiche EPM in caso di sollevamento di lamiere lunghe e di piccole dimensioni
- ▶ Nessuna caduta delle lamiere in caso di interruzione della corrente elettrica
- ▶ Basso consumo energetico grazie agli impulsi di corrente per l'attivazione e la disattivazione
- ▶ Opzioni personalizzate



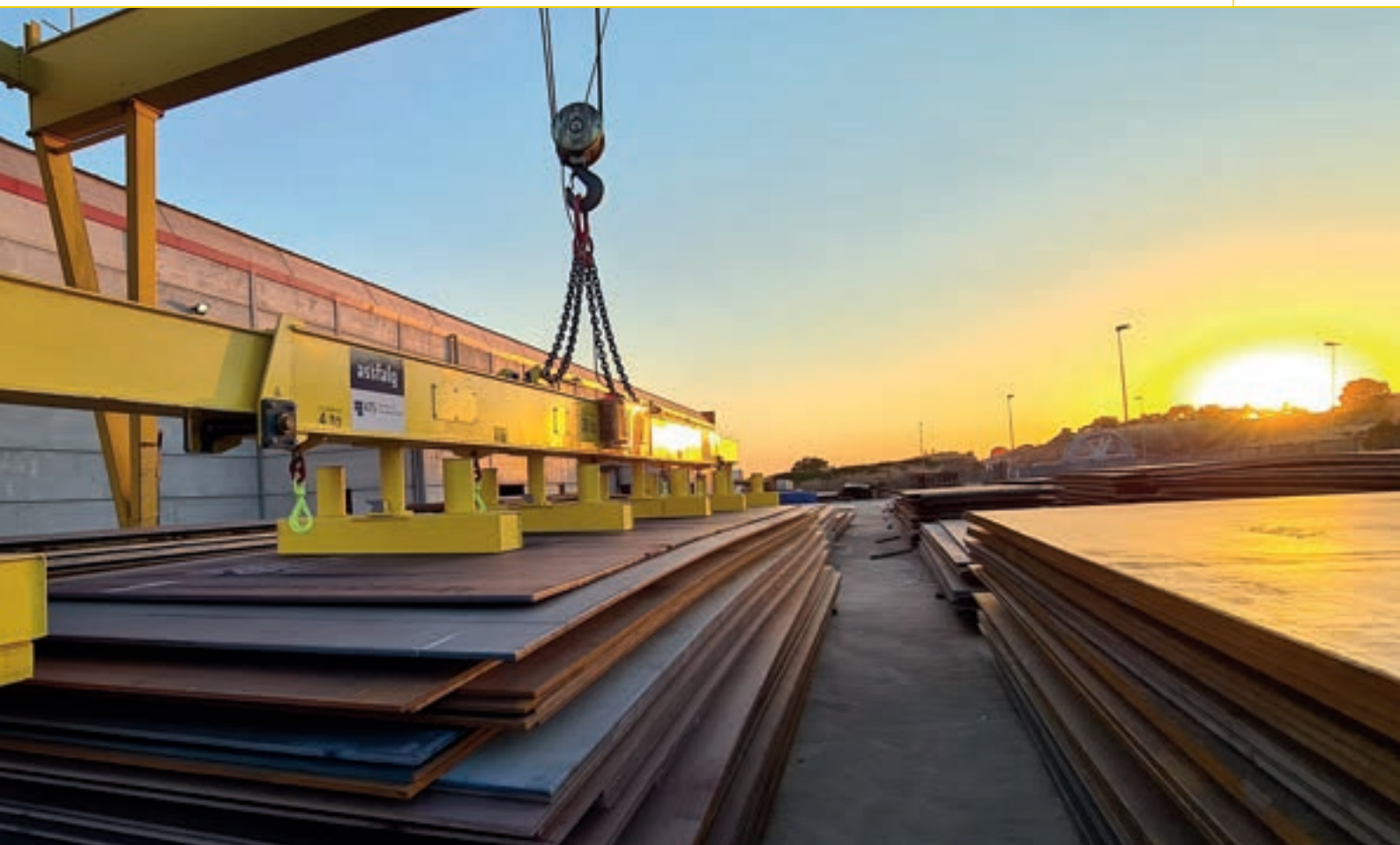

### Scheda tecnica TBK4

	Carico SWL 3:1	Spessore min. [mm]	Lunghezza min. - max. [mm]	Larghezza min. - max. [mm]	Peso [kg]	N.
	Fh [kg]					
TBK4 / 75	7.500	5	3.000 - 12.000	500 - 2.500	3.000	su richiesta
TBK4 / 100	10.000	5	3.000 - 12.000	500 - 3.000	3.000	su richiesta
TBK4 / 120	12.000	5	3.000 - 12.000	500 - 3.000	3.000	su richiesta
TBK4 / 140	14.000	5	3.000 - 12.000	500 - 3.000	3.000	su richiesta
TBK4 / 180	18.000	5	3.000 - 12.000	500 - 3.000	3.000	su richiesta

### Scheda tecnica TBK6

	Carico SWL 3:1	Spessore min. [mm]	Lunghezza min. - max. [mm]	Larghezza min. - max. [mm]	Peso [kg]	N.
	Fh [kg]					
TBK6 / 100	10.000	5	2.800 - 16.000	500 - 2.500	4.500	su richiesta
TBK6 / 140	14.000	5	2.800 - 16.000	500 - 3.500	4.500	su richiesta
TBK6 / 180	18.000	5	2.800 - 16.000	500 - 3.500	4.500	su richiesta
TBK6 / 200	20.000	5	2.800 - 16.000	500 - 3.500	4.500	su richiesta
TBK6 / 240	24.000	5	2.800 - 16.000	500 - 3.500	4.500	su richiesta

# Serie MAP - MRP

## Pinza magnetica per il funzionamento automatico

Questi magneti permanenti si adattano alle singole esigenze e sono indicati per quasi tutti i tipi di superfici.

Essi si attivano con tempi di ciclo molto brevi attraverso un impulso pneumatico.



MAP-120R



MRP-46



MRP-130F



MRP-31FK

### Applicazione

- ▶ Per pezzi tondi e piatti
- ▶ Per pezzi con superfici irregolari
- ▶ Per lamiere sottili e spesse
- ▶ Adatto per l'automazione, le operazioni di sollevamento, la tecnologia robotica, la tecnologia di saldatura e di fissaggio

### Caratteristiche

- Ⓜ Costruzione duratura
- Ⓜ Nessuna manutenzione
- Ⓜ Massima sicurezza
- Ⓜ Fabbisogno di aria compressa 5 - 8 bar
- Ⓜ Codice IP 67
- Ⓜ Espansione polare specifica per particolari tipi di superfici

### Dati tecnici

	Dimensioni [Ø x H] o [B x L x H] [mm]	■ Carico		● Carico		Capacità di presa massima residua (magnete spento)		N.
		SF* 3:1 Fh [kg]	Dal spessore [mm]	SF* 3:1 Fh [kg]	Per Ø [mm]	Dal Ø [mm]	[kg]	
MAP-6	Ø 35 x 35	6	4	-	-	-	0,03	63448
MAP-40	Ø 65 x 50	40	8	-	-	-	0,2	63450
MAP-120R	Ø 120 x 82	120	25	70	200	0	6	64324
MAP-180	Ø 120 x 82	180	25	-	-	-	6	64333

■ Carico con spessore pari a:

■ Carico con vuoti d'aria pari a:

	2mm	■ Carico con spessore pari a:		■ Carico con vuoti d'aria pari a:		Peso [kg]	N.
		4mm	8mm	0,1mm	0,2mm		
MAP-6	3,5	6	6	2,7	1,5	0,19	63448
MAP-40	7,5	19	40	26	19	0,95	63450
MAP-120R	6,3	20	58	104	92	5,80	64324
MAP-180	8,6	27	75	120	92	5,80	64333

\*Fattore di sicurezza



MRP-46



MAP-6

### Vantaggi professionali

- ▶ Magneti permanenti commutabili fino a 3 volte più sicuri
- ▶ Espansione polare su misura adattabile a forme speciali
- ▶ Basso magnetismo residuo
- ▶ Tempi di attivazione e disattivazione molto brevi grazie agli impulsi di pressione dell'aria
- ▶ Basso consumo energetico



MRP-170



MRP-28NK

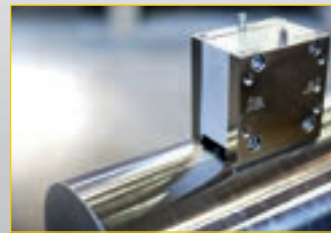

MAP-120R



MRP-130-F

### Dati tecnici

	Dimensioni [Ø x H] o [B x L x H] [mm]	■ Carico SF* 3:1		● Carico SF* 3:1		Capacità di presa massima residua (magnete spento)		N.
		Fh [kg]	Dal spessore [mm]	Fh [kg]	Per Ø [mm]	Dal Ø	[kg]	
MRP-20NK	80 x 55 x 114	20	4	13	14	7	0,1	68278
MRP-28NK	80 x 55 x 126	28	12	-	-	-	1	66289
MRP-30F	80 x 55 x 80	30	12	-	-	-	4	72550
MRP-31FK	80 x 55 x 76	31	4	-	-	-	0,15	76812
MRP-42K	80 x 55 x 82,5	42	12	27	100	20	1	66531
MRP-46	80 x 55 x 82,5	46	12	30	100	20	4	65011
MRP-100NK	120 x 103 x 140	100	25	120	100 - 300	8	5	73198
MRP-130F	120 x 103 x 120	130	25	-	-	-	40	65707
MRP-170	120 x 103 x 140	170	25	120	120	25	30	64823
MRP-170K	120 x 103 x 140	170	25	120	120	25	8	76802

■ Carico con spessore pari a:

■ Carico con vuoti d'aria pari a:

	2mm			4mm			8mm			0,1mm			0,2mm			0,4mm			Peso [kg]	N.
	[kg]			[kg]			[kg]			[kg]			[kg]							
MRP-20NK	14	20	20	14	8	3,6	2,4	68278												
MRP-28NK	9,7	19	27	14	8	3,9	2,60	66289												
MRP-30F	9	21	27	23	19	14	1,9	72550												
MRP-31FK	17	31	31	26	20	10	1,74	76812												
MRP-42K	11	28	37	29	20	10	1,9	66531												
MRP-46	12	31	41	32	22	11	1,90	65011												
MRP-100NK	18	73	97	94	83	58	11	73198												
MRP-130F	15	39	100	114	102	86	9,50	65707												
MRP-170	15	48	125	153	134	93	10,7	64823												
MRP-170K	15	48	125	153	134	92	10,7	76802												

\*Fattore di sicurezza

# Serie AR

## Pinza magnetica per il funzionamento automatico

I magneti permanenti AR sono ben controllati dalla pressione dell'aria. La forma rettangolare è stata progettata per un facile cambio dell'espansione polare. Per pezzi dalle forme irregolari e non livellate sono necessarie specifiche espansioni polari. I magneti sono molto flessibili perché è possibile utilizzare una delle 3 possibili aree magnetiche. Questo magnete rappresenta la scelta migliore in assenza di una superficie piana.



AR 50 Classic

AR 40 Naams

### Applicazione

- ▶ Per pezzi tondi e piatti
- ▶ Per pezzi con superfici irregolari
- ▶ Adatto per l'automazione, le operazioni di sollevamento, la tecnologia robotica, la tecnologia di saldatura e di fissaggio

### Caratteristiche

- ☑ Ciascun dispositivo AR è dotato di un insieme di espansioni polari piatte o a tubo/rotonde
- ☑ Le espansioni polari intercambiabili possono essere adattate singolarmente al pezzo
- ☑ Magnetismo residuo molto basso
- ☑ Applicazione universale
- ☑ È possibile afferrare pezzi molto leggeri e molto pesanti

### Dati tecnici

	Superficie di tenuta [Ø o B x H]	Carico SWL 4:1	Spessore min.	Peso	N.
	[mm]	Fh [kg]	[mm]	[kg]	
AR 20	34	7	3	0,4	66675
AR 30	44	15	3,5	0,7	67555
AR 40	55 x 42	43	9,5	1,9	68803
AR 50	64 x 52	62	9,5	2,8	68771
AR 70	92 x 72	110	12,7	6,8	66567
AR 110	150 x 114	356	38,1	28,4	62329

# Serie AY

## Pinza magnetica per il funzionamento automatico

Una serie di utensili altamente tecnici che consente la massima saturazione (prestazione) su materiali sottili. Le unità della gamma ("AY") offrono una maggiore potenza in un unico e compatto pacchetto di attuatori. Queste unità sono adatte alla movimentazione delle lamiere in tempo reale o a taglio. Si tratta di uno strumento di automazione rivoluzionario che, per la prima volta, sfida i sistemi di aspirazione, offrendo al contempo un rapido recupero dell'investimento iniziale. Le unità possono essere adatte per operazioni in campo profondo (JSC) o in campo poco profondo (ASC).



M15AY

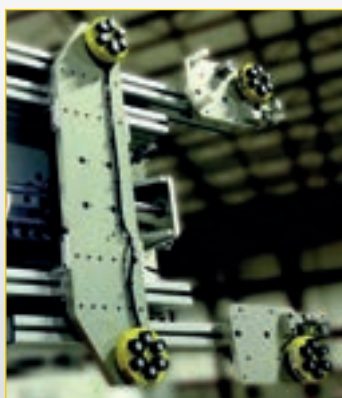

### Applicazione

- ▶ Per pezzi sottili:  
AY-ASC con campo magnetico uniforme
- ▶ Per pezzi spessi:  
AY-ISC con campo magnetico profondo
- ▶ Adatto per l'automazione, le operazioni di sollevamento, la tecnologia robotica, la tecnologia di saldatura e di fissaggio

### Caratteristiche

- ⚙ È possibile separare dalla pila lamieremolto sottili fino a 0,5 mm di spessore
- ⚙ Sollevamento in assoluta sicurezza - 4 volte sicuro (la forza di trazione è 4 volte superiore alla forza di sollevamento consigliata)
- ⚙ È possibile afferrare pezzi molto leggeri e molto pesanti
- ⚙ Compatto e stabile
- ⚙ Magnetismo residuo molto basso

Dati tecnici	Dimensioni [Ø x H]	Carico SWL 4:1	Spessore ottimale del materiale	Peso	N.
	[mm]	Fh [kg]	[mm]	[kg]	
M10AY	66 x 105	6	1,0	0,5	72164
M15AY	79 x 112	18	2,7	0,8	67786
M20AY	98 x 127	43	4,8	1,5	71425
M30AY	135 x 153	59	3,4	2,9	67797

# Serie LAY

## Pinza magnetica per il funzionamento automatico

"LAY" indica Linear Array: progettato per applicazioni in cui stabilità e potenza sono importanti. Ideali per cilindri lunghi, tubi e finiture superficiali ruvide. I molteplici campi magnetici delle unità LAY assicurano forti forze di tenuta anche su materiali sottili. Ogni unità viene fornita con espansioni polari sostituibili per migliorare la funzionalità in loco.



LAY70x3



### Applicazione

- ▶ Perfetto per pezzi tondi e/o piatti
- ▶ Le migliori forze magnetiche per lamiere sottili e spesse, ma anche per superfici ruvide
- ▶ Per pezzi con superfici irregolari
- ▶ Adatto per l'automazione, le operazioni di sollevamento, la tecnologia robotica, la tecnologia di saldatura e di fissaggio

### Caratteristiche

- Ⓜ Le espansioni polari intercambiabili possono essere utilizzate in maniera universale
- Ⓜ Forze adesive molto forti su superfici ruvide (vuoti d'aria)
- Ⓜ Magnetismo residuo molto basso
- Ⓜ Attivazione e disattivazione rapide con aria compressa 6 - 8 bar

### Dati tecnici

	Superficie di tenuta [L x B] [mm]	Carico SWL 4:1 Fh [kg]	Spessore min. [mm]	Carico SWL 4:1 Fh [kg]	Peso [kg]	N.
LAY20x4	97 x 32	32	9,5	15	1,2	66532
LAY50x2	119 x 72	125	12,7	50	4,8	66907
LAY50x3	166 x 72	187	12,7	70	8,3	66908
LAY50x4	223 x 72	260	12,7	100	13,6	68293
LAY70x2	177 x 96	240	19,1	90	12,1	67794
LAY70x3	255 x 98	326	19,1	120	16,3	72036
LAY70x4	336 x 98	443	19,1	200	23,2	66898

# Magneti di sollevamento applicazioni Assfalg

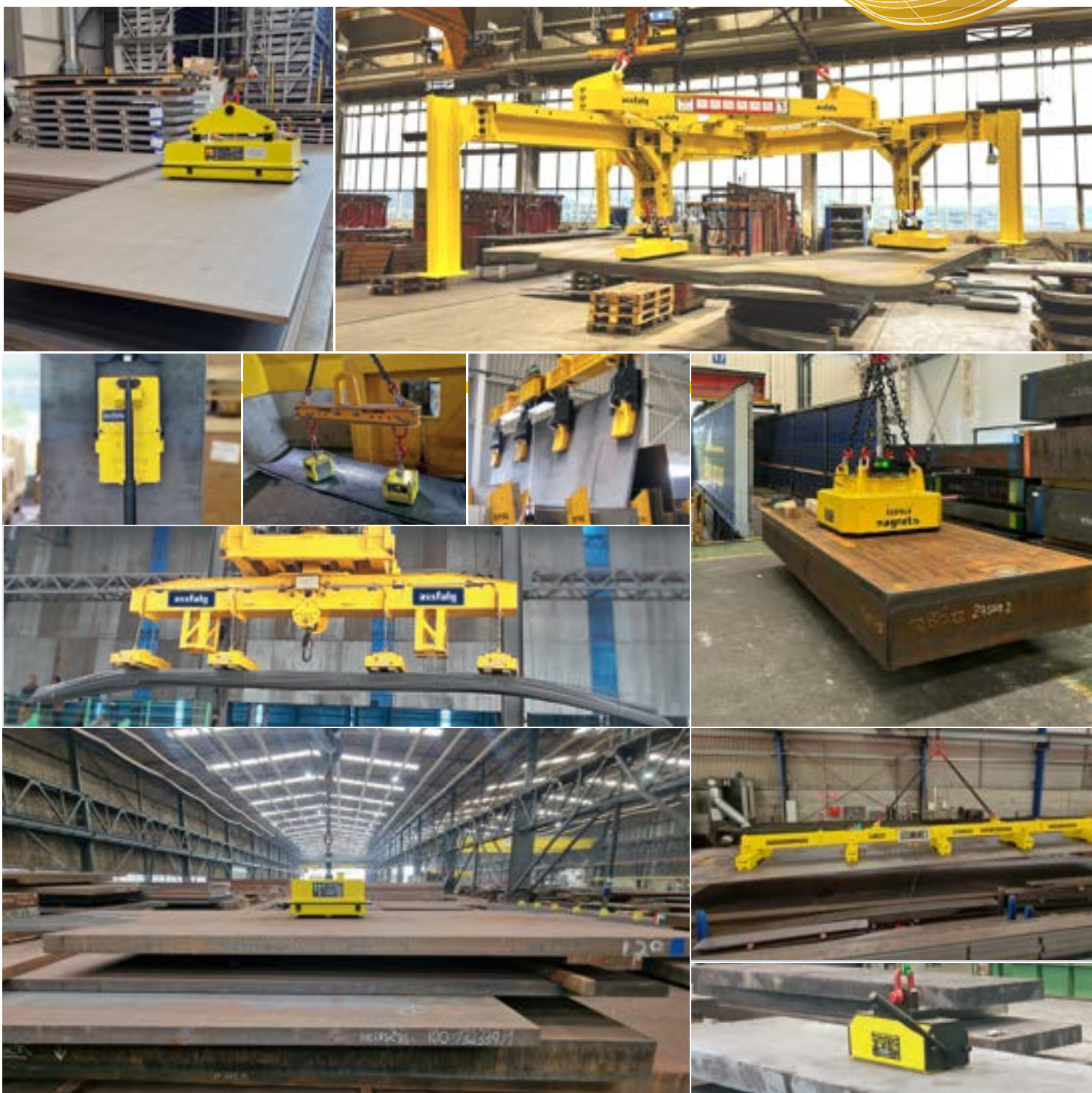

VUOI SAPERNE DI PIÙ?

**Siamo a vostra disposizione per offrirvi consigli.  
Per telefono o su appuntamento.**

➔ T +39 02 4945 1414

➔ [info@agint.com](mailto:info@agint.com)



[www.agint.com](http://www.agint.com)

**AGINT**

**Attrezzature AGINT Srl**

20090 Cesano Boscone (MI) - Via Privata Alzaia Trieste, 3

Tel. 02.49451414 r.a.

[www.agint.com](http://www.agint.com) • [info@agint.com](mailto:info@agint.com)

FOLLOW US

