



The Air Cleaners

W 3	EN ISO 21904-1	W 3
	$\eta \geq 99\%$	



filtoo®

IL MODELLO ENTRY-LEVEL CON POTENZA QUADRUPLA

Risparmi:

- ✓ **Spazio** nel tuo ambiente di lavoro grazie al design compatto
- ✓ **Denaro** grazie ai bassi costi di acquisto
- ✓ **Energia** grazie alla ventola ad alta efficienza
- ✓ **Tempo** grazie alla semplicità di utilizzo

IL LUOGO PIÙ PULITO AL MONDO: IL TUO AMBIENTE DI LAVORO



Monitoraggio del filtro per una maggiore sicurezza

Monitoraggio del filtro regolabile:
acustico, ottico ed elettronico

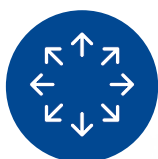

Soluzione di aspirazione flessibile

Un ambiente di lavoro pulito per
la tua salute, indipendentemente
dall'applicazione



Sistema filtrante a quattro stadi

Oltre il 99% di efficienza
di filtrazione per garantire
aria pulita

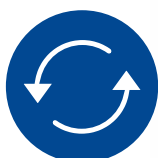

Massima flessibilità

Grazie al design compatto e alle ruote
industriali facilmente manovrabili

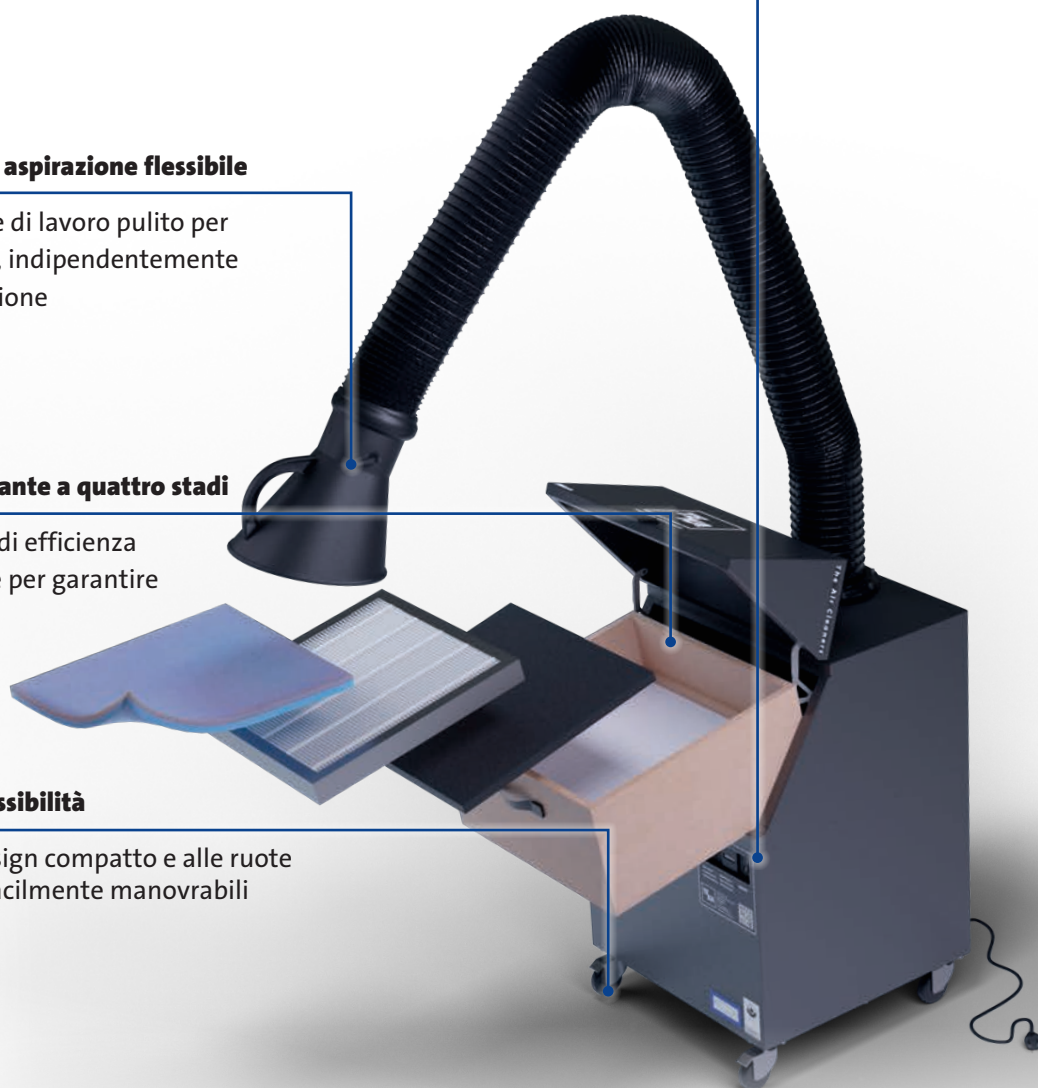

W 3	EN ISO 21904-1	W 3
	$\eta \geq 99\%$	





TECNICAMENTE CONVINCENTE TUTTO A COLPO D'OCCHIO



DATI TECNICI

Filtro livello 1	Filtro grossolano, ISO 16890 ePMcoarse - 45%	Punto di lavoro	1000 m ³ /h at 1100 Pa
Filtro livello 2	Prefiltro, ISO 16890 ePM10 - 55%	Potenza motore	1,1 kW
Filtro livello 3	Filtro a carbone attivo	Tensione di alimentazione	230 V
Filtro livello 4	Filtro principale, ISO 16890 ePM1 - 80%	Frequenza di rete	50 Hz
Superficie filtrante*	11 m ²	Consumo energetico	7,0 A
Materiale filtrante	Microfibra	Tipo di corrente	1 Ph+N+PE
Classe di filtro	ePM1 - 80%	Livello di rumore	ca. 72 dB(A)
Filtri opzionali	Pre-separatore di polvere StaVo	Dimensioni (L x P x H)	580 x 581 x 900 mm
max. capacità del ventilatore	1.600 m ³ /h	Peso	ca. 80 kg
pressione massima	1.800 Pa	Omologazione IFA	W3-approvato
		Grado di separazione	≥ 99
		Colore	RAL 7016
		Collegamento dell'elemento aspirante	1x NW 150 mm

ACCESSORI

Art. No.	Tipologie
978013	Pre-separatore di polvere StaVo
10372	Parascintille per cappa aspirante
66210	Piastra ugello quadrata, 300 x 300 mm
66220	Piastra ugello rotonda, 400 mm

RICAMBI

Art. No.	Tipologie
978003	Set di 10 filtri a grana grossa, 490 x 490 x 20 mm
978004	Prefiltro 484 x 484 x 48 mm
978006	Filtro a carbone attivo 484 x 484 x 20 mm
978005	Filtro principale 520 x 520 x 250 mm
66200	Cappa aspirante standard incl. valvola a farfalla NW 150
978007	Tubo di aspirazione
101926	Tubo di ricambio per braccio di aspirazione 3m
1003310001	Elastico per braccio aspirante NW 150 Colore: nero
101907	Set di dischi freno per braccio aspirante NW 150 mm
10030257	Sacchetti in PE
978009	Braccio aspirante completo

*per il filtro principale

TECNICAMENTE CONVINCENTE TUTTO A COLPO D'OCCHIO

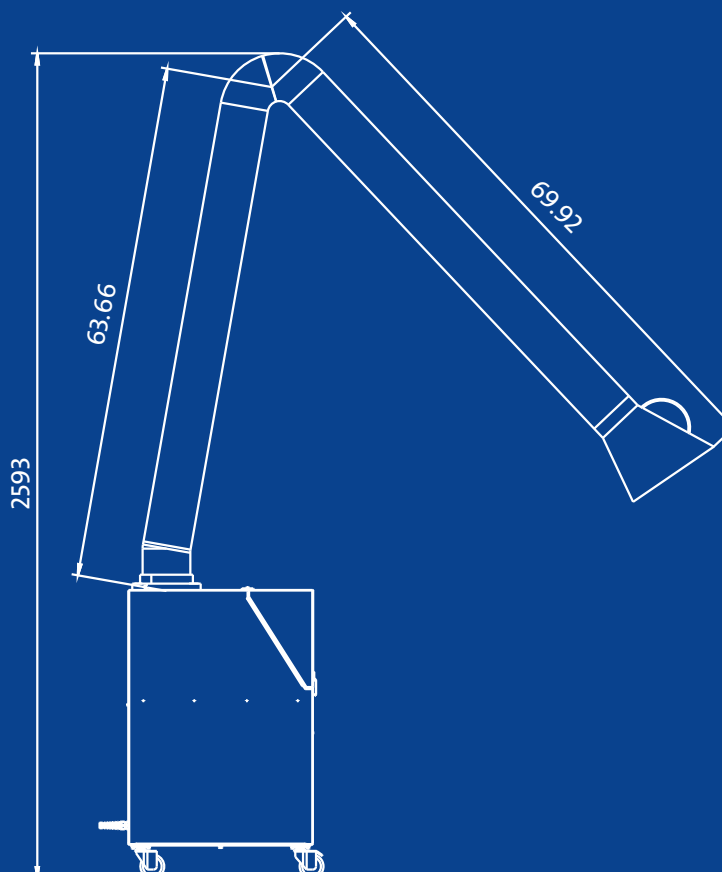
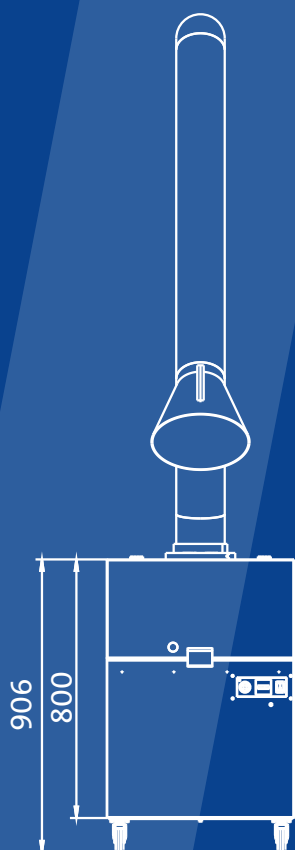
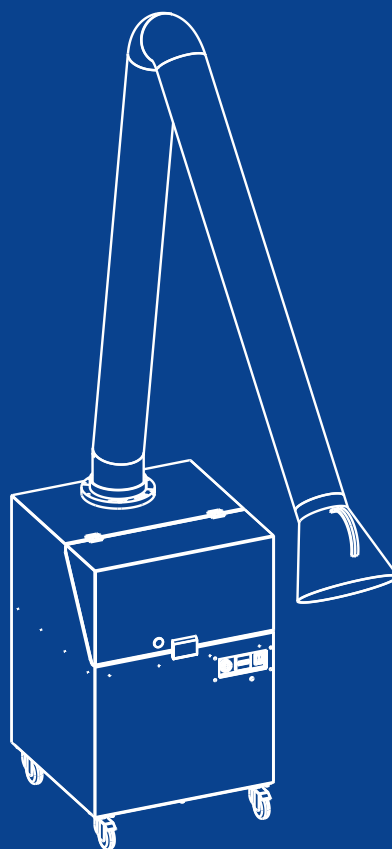
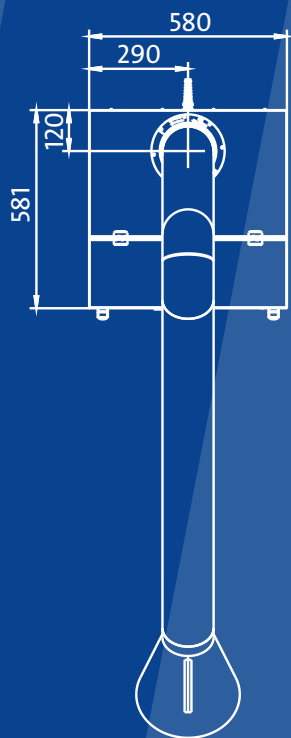

filtoo® WorkTable



UNA POSTAZIONE DI LAVORO CON 5 STADI DI FILTRAZIONE



Sistema filtrante a cinque stadi

Un ulteriore livello di filtraggio grazie al pre-separatore di polveri StaVo incluso



Multifunzione

Indicato per saldatura e molatura; ideale per la formazione



Aspirazione sotto il piano di lavoro

Massima libertà di movimento per l'operatore

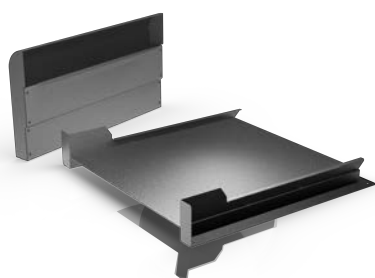

FILTRO PRE-SEPARATORE DI POLEVERI STAVO INCLUSO

Il filtro polveri StaVo di TEKA è un prefiltro con funzione di preseparazione, dotato di protezione antiscintilla, che trattiene la maggior parte delle particelle già prima dei filtri principali.

Grazie a una piastra deflettrice e a una vaschetta di raccolta, intercetta polveri e scintille, riducendo il carico sui filtri successivi e aumentandone la durata.

DATI TECNICI

Max. capacità del ventilatore	1.600 m ³ /h
Pressione massima	1.800 Pa
Prestazioni del motore	1,1 kW
Efficienza di separazione	≥ 99%
Livello sonoro	approx. 68 dB(A)
Dimensioni (LxPxA)	1.150 x 750 x 1.410 mm
Peso	approx. 120 kg
Incluso	Pre-separatore polveri StaVo

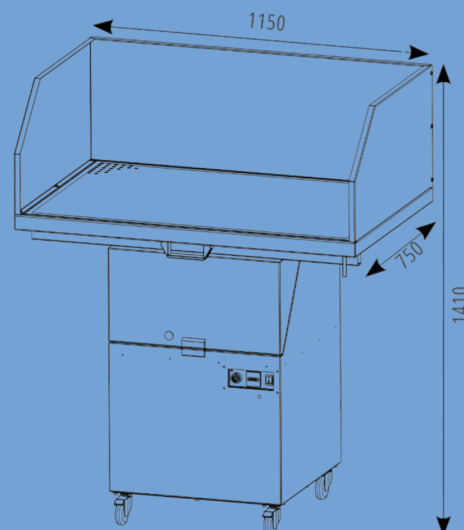

I NOSTRI PRINCIPI PER UN SISTEMA DI ESTRAZIONE



Orientati alla soluzione:

Non vediamo il problema, troviamo la soluzione.



Focus sul cliente:

Sviluppiamo insieme soluzioni su misura, personalizzate per te.



Prodotti affidabili:

Prestazioni e funzionalità al centro di tutto.



Sostenibilità:

Per noi è importante una produzione rispettosa dell'ambiente.

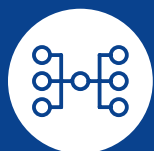

Consulenza qualificata sul posto:

La nostra rete di rivenditori offre supporto competente.



Partner d'eccellenza:

Approfitta dell'esperienza dei nostri partner in diversi settori.



Servizio completo:

Ti accompagniamo dalla consulenza alla manutenzione.



30 anni di esperienza:

Siamo leader mondiali in tecnologia di filtri e sistemi di aspirazione.

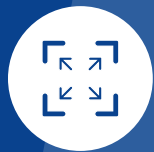

Versatilità nell'utilizzo:

I nostri prodotti sono adatti per ogni tipologia di applicazione industriale.



Conformità legale:

Ti aiutiamo a rispettare le normative vigenti.



Salute dei dipendenti:

Le nostre soluzioni riducono il rischio di malattie pericolose a lungo termine.



Attrattività del datore di lavoro:

Ambienti puliti sono requisito fondamentale per attrarre personale qualificato.



Motivazione dei dipendenti:

Dipendenti sani sono più motivati.



Riduzione dei costi:

Ambienti puliti proteggono le macchine e riducono i costi di manutenzione.

RENDI IL TUO AMBIENTE DI LAVORO IL PIÙ PULITO DEL MONDO

Da oltre 30 anni TEKA garantisce aria sana ovunque nascano fumo e polvere sul posto di lavoro. Che sia in industria, laboratori o uffici, esiste sempre una soluzione per aria pulita. TEKA sviluppa insieme al cliente il concept più adatto in qualità di costruttore di macchine speciali, di professionista della sicurezza sul lavoro o semplicemente #theAirCleaner.

I Prodotti TEKA sono distribuiti in esclusiva per l'Italia da



Via Privata Alzaia Trieste, 3 - 20090 Cesano Boscone (MI)

Tel. +39 02 4945 1414

info@agint.com

